

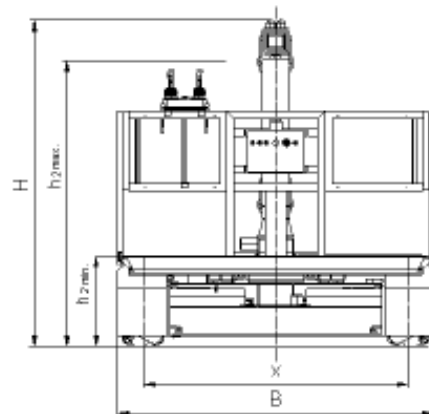

Fahrwerk-Wechsel-Wagen

**FWW**

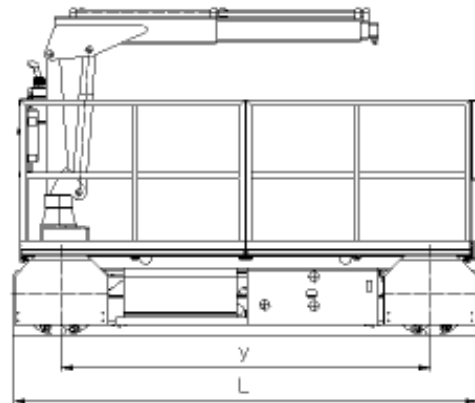

- Bewegungsmöglichkeiten eines Luftkissensystems
- Minimaler Manövrierraum bei hoher Anforderung an Präzision
- Manuelle, computerunterstützte Joystick-Steuerung
- Batterie-Antrieb

## FWW ... E1

### Technische Daten



# Technische Daten Fahrwerk-Wechsel-Wagen FWW ..E1

## Kennzeichen

1.1 Hersteller (Kurzbezeichnung)		MIAG	MIAG		
1.2 Typzeichen des Herstellers		FWW 50E1	FWW 65E1		
1.3 Antrieb Elektro, Diesel, Benzin, Treibgas, Netzelektro		Elektro	Elektro		
1.4 Bedienung Hand, Geh, Stand, Sitz, Kommissionierer		Geh	Geh		
1.5 Tragfähigkeit / Last	kg	5000	6500		
1.6 Lastschwerpunkt	mm	Plattformmitte	Plattformmitte		
1.7 Radstand	mm	2620	2620		
1.8					
1.9					

## Gewichte

2.1 Eigengewicht	kg	5850	6700		
2.2 Batteriegewicht	kg	ca. 680	ca. 680		
2.3 Radlast, max.	kg	4000	4000		

## Räder, Fahrwerk

3.1 Rollenbandagenmaterial		Vulkollan®	Vulkollan®		
3.2 Rollengröße (Ø x B) / Anzahl der Rollen	mm	128 x 300 / 8	128 x 300 / 8		
3.3 Räder vorn / hinten, x = angetrieben (diagonal baugleich)		2 / 2, 4x	2 / 2, 4x		
3.4 Rädergröße (Ø x B)	mm	600 x 312	600 x 312		
3.5 Spurweite	mm	1875	1875		
3.6					

## Grundabmessungen

4.1 Plattformhöhe abgesenkt	mm	645	700		
4.2 Plattformhöhe angehoben	mm	2025	2080		
4.3 Plattform (L x B)	mm	3300 x 2250	5000 x 2250		
4.4 Plattform (B) beidseitige Extension voll ausgefahren	mm	3450	3450		
4.5 Fahrwerk (L x B)	mm	3320 x 2250	3320 x 2250		
4.6 Gesamthöhe, abgesenkt / abgehoben (K=inkl. Kran)	mm	(K) 2045 / 3425	(K) 2045 / 3410		
4.7 Gesamthöhe, Oberkante Geländer	mm	1800	1800		
4.8 Wenderadius	mm	Fahrzeuglänge	Fahrzeuglänge		

## Leistungen

5.1 Fahrgeschwindigkeit, vor- / seitwärts	km/h	2,5 / 1,5	2,5 / 1,5		
5.2 Positioniergeschwindigkeit, vor- / seitwärts	km/h	1 / 0,5	1 / 0,5		
5.3 Plattform Hub-/Senkzeit mit Volllast	s	35 / 25	35 / 25		
5.4 Plattform Hub-/Senkzeit unbelastet	s	30 / 60	30 / 60		
5.5 Plattform, Kippen - Mitte - Endlage	s	8	8		
5.6 Plattform neigen	°	5	5		
5.7					
5.8 Betriebsbremse		elektronisch	elektronisch		
5.9 Feststellbremse		elektro-mechan.	elektro-mechan.		

## E-Motor

6.1 Fahrmotor, Anzahl x Leistung	kW	asynchr., 4x4	asynchr., 4x4		
6.2 Hubmotor, Anzahl x Leistung	kW	asynchr., 1x4	asynchr., 1x4		
6.3 Batteriespannung, Nennkapazität	V / Ah	80 / 275	80 / 275		
6.4 Batteriegewicht	kg	ca. 680	ca. 680		

## Sonstiges

7.1 Lenkungsart		elektrisch / Joystick	elektrisch / Joystick		
		(Funksteuerpult)	(Funksteuerpult)		